



Sega circolare a refilare

Lista di controllo

Seghe circolari a refilare con ritorno della lama al di **sopra** della tavola

La sega circolare a refilare viene usata in modo sicuro?

Non sono rari gli infortuni con questa macchina e le conseguenze sono spesso gravi. Potete ridurre il rischio cui siete esposti usando macchine funzionanti e sicure nonché istruendo il vostro personale adeguatamente.

Ecco i pericoli principali:

- ferite da taglio causate dalla lama circolare
- lesioni dovute al rigetto del pezzo in lavorazione, alla proiezione di frammenti del pezzo lavorato (schegge, nodi neri) o degli utensili
- malattie causate da rumore e polvere di legno

Con la presente lista di controllo potete individuare meglio queste fonti di pericolo.

1. Compilate la lista di controllo.

Se rispondete a una domanda con «no» o «in parte», occorre adottare una contromisura che poi annoterete sull'ultima pagina. Tralasciate le domande che non interessano la vostra azienda.

2. Apportate i necessari miglioramenti.

Organi di comando

- 1 La barra di comando a pedale per l'avanzamento della lama è protetta con una copertura contro un avviamento accidentale della macchina? (Fig. 1) sì
 no
- 2 L'avanzamento della lama circolare viene interrotto immediatamente quando si smette di azionare la barra di comando a pedale? sì
 no
- 3 La lama circolare ritorna sempre in posizione di partenza una volta avviata la corsa di richiamo? sì
 no

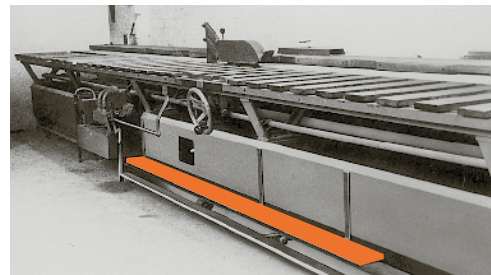

1 La copertura montata sopra la barra di comando a pedale impedisce l'avviamento accidentale della lama circolare.

Elementi di trasmissione

- 4 Gli elementi di trasmissione (per es. pulegge e ruote dentate) sono messi in sicurezza con coperture appropriate? sì
 in parte
 no

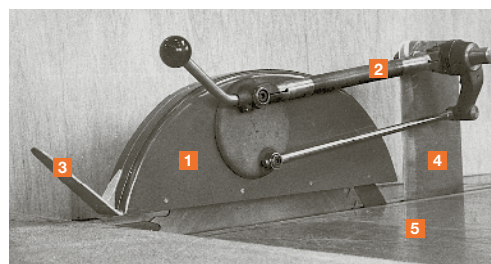

2 Cuffia di protezione della lama circolare fissata sul montante.

Copertura della lama circolare

- 5 Dietro il cuneo fenditore (fig. 2, pos. 5) è stato installato un montante stabile (4) per il fissaggio del dispositivo portacuffia (2)? sì
 no
- 6 Sul montante (fig. 2, pos. 4) è installata una cuffia di protezione parallela alla lama (1) con sistema infilapezzo (3)? sì
 no
- 7 La cuffia di protezione si trova in perfetto stato e non presenta nessun danneggiamento? sì
 no

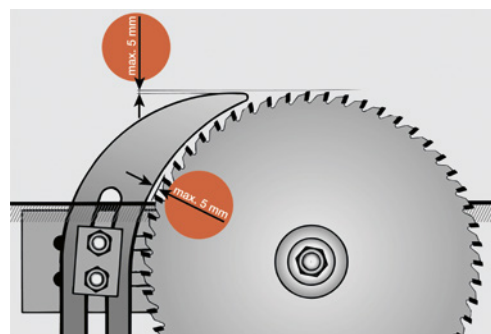

3 Registrazione corretta del cuneo fenditore. Il cuneo fenditore impedisce di entrare in contatto con il tratto montante della dentatura della lama o riduce per lo meno la gravità delle lesioni.

- Per esempio:
- tutti i listelli di legno all'interno della cuffia sono intatti;
 - è possibile abbassare e sollevare la cuffia facilmente.
- 8 È stato montato un cuneo fenditore delle giuste dimensioni, ossia adatto al diametro e allo spessore del corpo della lama? sì
 in parte
 no

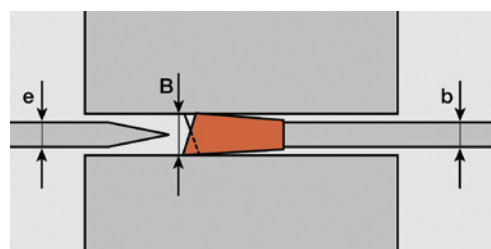

4 Cuneo fenditore dello spessore giusto: lo spessore (e) deve essere inferiore alla larghezza di taglio (B), ma avere almeno lo stesso spessore del corpo della lama (b).

- 9 La fessura passalama nel piano di lavoro della sega è la più stretta possibile (massimo 12 mm)? sì
 no
- 10 Sul lato dell'operatore è stato montato un listello per evitare che l'operatore entri in contatto con la lama attraverso le aperture del piano di lavoro o lo spazio sotto il pezzo in lavorazione? (Figg. 5 e 6) sì
 in parte
 no
- Il listello deve essere di materiale facilmente truciolabile (per es. legno) ed essere sempre in perfetto stato.

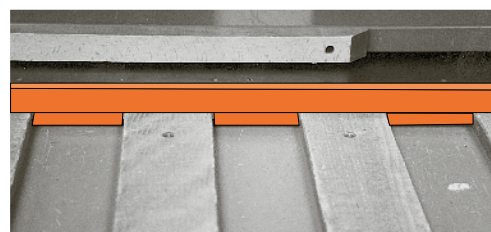

5 Listello montato sul lato dell'operatore.

Rifermi

- 11 Sono presenti guide trasversali spostabili rapidamente per puntellare i pezzi in lavorazione? (Fig. 6) sì
 in parte
 no

- 12 La guida trasversale sul lato dell'operatore è provvista di un inserto regolabile in legno che può essere spinto fino al piano di taglio per proteggersi dalla proiezione di schegge? (Fig. 7)
- sì
 no

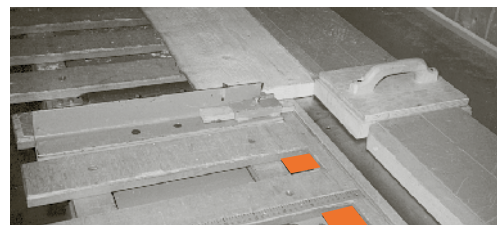

6 Le guide trasversali spostabili rapidamente su entrambi i lati del piano di taglio impediscono lo spostamento del pezzo durante la fase di taglio. In arancione: aperture del piano di taglio messe in sicurezza con listelli in legno.

Spingitoi

- 13 La macchina è equipaggiata con uno spingitoio laterale sempre a portata di mano? (Fig. 8)
- sì
 no

Laser

- 14 Il laser montato sulla macchina appartiene alla classe 1, 2 o al massimo 3R?
- sì
 no

La classe è indicata sull'etichetta informativa del laser. (Fig. 9)

- 15 Il laser è disposto in modo che il raggio sia limitato alla lunghezza massima di lavorazione? (Fig. 9)
- sì
 no



7 Guida trasversale provvista di inserto regolabile in legno sul lato dell'operatore.

Manutenzione della macchina, sostituzione della lama

- 16 La macchina dispone di un interruttore di sicurezza bloccabile con il quale poter interrompere in modo sicuro l'alimentazione della macchina?
- sì
 no

Organizzazione, formazione, comportamento

- 17 La vostra azienda ha stabilito delle regole di sicurezza su come lavorare in sicurezza con la sega circolare a refilare? (Si vedano gli esempi nel riquadro in basso)
- sì
 in parte
 no

- 18 I dipendenti sono stati istruiti su come lavorare in condizioni di sicurezza con la sega circolare a refilare?
- sì
 in parte
 no

- 19 Per la manutenzione della sega è stato designato un responsabile ed è stato formato adeguatamente?
- sì
 no

- 20 Il superiore vigila regolarmente sul rispetto delle regole (domanda 17) e interviene in caso di comportamenti non conformi alle norme di sicurezza?
- sì
 in parte
 no

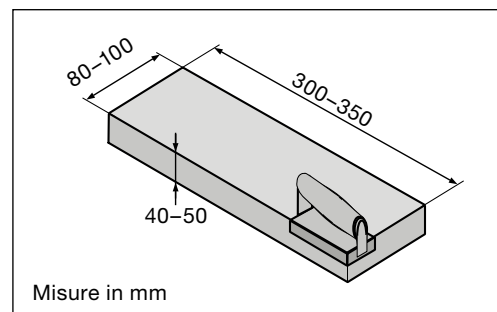

8 È consigliabile realizzare gli spingitoi laterali in legno dolce.

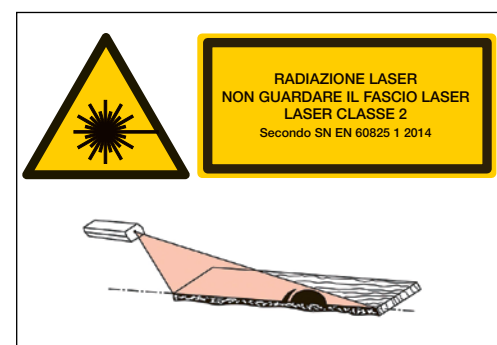

9 Il raggio laser è limitato alla lunghezza massima di lavorazione, ossia a quella del pezzo più lungo da lavorare.

Ulteriori informazioni: opuscolo «Attenzione: raggio laser», www.suva.ch/66049.i

Regole di sicurezza (vedi domanda 17)

Per poter lavorare in condizioni di sicurezza è fondamentale mettere per iscritto e imporre il rispetto di determinate regole, le quali devono essere formulate tenendo conto delle caratteristiche specifiche della macchina e dell'azienda. Per elaborare una serie di regole di sicurezza e comportamento sono utili il manuale d'uso della macchina e l'opuscolo Suva «Regole chiare per tutti»: www.suva.ch/66110.i

Alcuni esempi di regole di sicurezza e comportamento per lavorare con la sega circolare a refilare:

- Impieghiamo solo personale qualificato.
- Abbassiamo sempre la cuffia di protezione sul pezzo in lavorazione.
- Durante le operazioni di taglio dei pezzi, lavoriamo sempre con le mani chiuse a pugno.
- Durante le operazioni di taglio di pezzi sottili, utilizziamo sempre uno spingitoio.
- Utilizziamo sempre una guida trasversale in modo che il pezzo in lavorazione non venga rigettato o trascinato.
- Utilizziamo i protettori auricolari e gli occhiali di protezione.

È possibile che nella vostra azienda esistano altre fonti di pericolo su questo argomento. In tal caso, occorre adottare i necessari provvedimenti e annotarli sull'ultima pagina.

Pianificazione delle misure

Sega circolare a refilare con ritorno della lama al di sopra della tavola

Lista di controllo compilata da:

Data:

Firma:

Marca:

Tipo:

Anno di costruzione:

N.	Misure da adottare	Termine	Incaricato	Liquidato		Osservazione	Controllato	
				Data	Visto		Data	Visto

Data del prossimo controllo:

(Raccomandazione: ogni 6 mesi)

➔ Per informazioni: tel. 058 411 12 12, servizio.clienti@suva.ch
Download e ordinazioni: www.suva.ch/67087.i

Suva, casella postale, 6002 Lucerna

Edizione: giugno 2023
Codice: 67087.i