



Carico e scarico manuale di veicoli Lista di controllo

Le operazioni di carico e scarico manuale dei veicoli avvengono in condizioni di sicurezza?

I lavori di carico e scarico merci provocano spesso infortuni e danni alla salute con conseguenze gravi. Le cause più frequenti di questi infortuni sono la mancanza di istruzioni e di attrezzature appropriate.

Ecco i pericoli principali:

- scivolare, inciampare, mettere un piede in fallo, cadere
- rimanere schiacciati o impigliati
- sollecitazioni eccessive alla colonna vertebrale, alle articolazioni e alla muscolatura

Con la presente lista di controllo potete individuare meglio queste situazioni di pericolo.

1. Compilate la lista di controllo.

Se rispondete a una domanda con «no» o «in parte», occorre adottare una contromisura che poi annoterete sull'ultima pagina. Tralasciate le domande che non interessano la vostra azienda.

2. Apportate i necessari miglioramenti.

Posti di carico e scarico merci

- 1** I posti di carico e scarico e i luoghi di accesso a questi posti sono liberi da pericoli e ostacoli che potrebbero far inciampare o cadere le persone?
- Buche nel pavimento, superficie scivolosa, aperture nel vuoto ecc.
- sì
 in parte
 no
- 2** Le zone riservate alle operazioni di carico e scarico merci sono dimensionate correttamente e libere da ostacoli?
- No a materiale ingombrante (pallet e casse) ecc.
- sì
 in parte
 no
- 3** I posti di carico e scarico sono illuminati sufficientemente e protetti dal bagnato?
- sì
 in parte
 no
- 4** Le **rampe di carico**, se presenti, sono conformi alle norme di sicurezza?
- Vedi liste di controllo «Rampe di carico», www.suva.ch/67065.i e «Rampe di raccordo», www.suva.ch/67066.i.
- sì
 in parte
 no

Attrezzature per il trasporto e dispositivi di protezione individuale

- 5** L'azienda dispone di un numero sufficiente di **adeguate attrezzature per il trasporto** dei carichi? (Fig. 1)
- Transpallet manuale, elevatori elettrici a timone, carrelli per sacchi, carrellini, organi di presa, cinghie ecc.
- sì
 in parte
 no
- 6** Sui luoghi di carico è disponibile il materiale adatto per sostenere e fissare il carico?
- Legname squadrato, cunei, cinghie di fissaggio, stuoie antiscivolo ecc.
- sì
 in parte
 no
- 7** Si utilizzano **adeguati ponti o passerelle di carico**, ossia provvisti di dispositivi di sicurezza contro lo spostamento accidentale, sufficientemente resistenti e della giusta larghezza? (Fig. 2)
- sì
 in parte
 no
- 8** I **ponti e le passerelle di carico** su cui si spostano i veicoli a mano hanno un'**inclinazione** massima del 5 per cento?
- Pericolo di rovesciamento, peso eccessivo sul corpo ecc.
- sì
 in parte
 no
- 9** I carichi da sollevare con la sponda caricatrice sono stati messi in sicurezza in modo corretto?
- Per evitare di tenerli fermi con le mani durante il sollevamento sulla sponda caricatrice.
- sì
 in parte
 no
- 10** Tutte le persone che vengono sollevate sulla sponda caricatrice si trovano in una posizione sicura? (Fig. 3)
- sì
 in parte
 no
- 11** I carichi dotati di ruote vengono trasportati con la sponda caricatrice solo se è presente ed attivo il dispositivo fermaroll?
- Non basta azionare i freni delle rotelle, se questi sono stati concepiti dal produttore solo per bloccare il carrello in posizione orizzontale.
- sì
 in parte
 no



1 Usare attrezzature appropriate per il trasporto dei carichi.

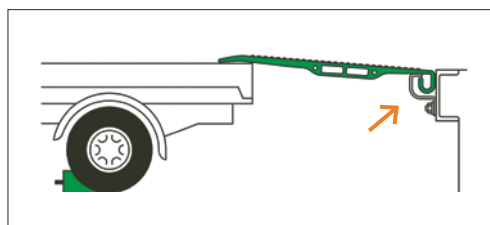

2 Passerella bloccata per evitarne lo spostamento accidentale.

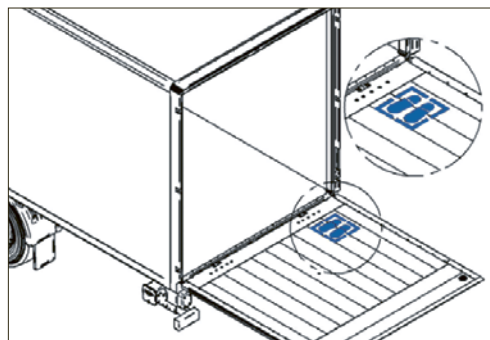

3 Posizione corretta sulla sponda caricatrice: lato marciapiede, non davanti al carico.
Fonte: Trösch AG Fahrzeugbau, Dübendorf



4 Sponda caricatrice con dispositivo fermaroll

Metodo di lavoro e comportamento umano

- 12 Prima di eseguire l'operazione di carico e scarico si provvede a **bloccare le ruote dei veicoli?** (Fig. 5)

sì
 in parte
 no

Sulle rampe di carico, di raccordo e sulle piattaforme di sollevamento la composizione del veicolo va sempre messa in sicurezza con un cuneo bloccaruote.

- 13 I **carichi pesanti e ingombranti** vengono trasportati con attrezzature appropriate o in due/tre persone?

sì
 in parte
 no

- 14 I dipendenti sollevano e posano a terra le merci tenendo il **corpo nella giusta posizione** e adottando una corretta **tecnica di sollevamento?** (Fig. 6)

sì
 in parte
 no

- 15 Durante le fasi di carico e scarico le merci vengono tenute o messe in sicurezza in modo che nessuno rimanga schiacciato o colpito in seguito a rovesciamento, scivolamento o rotolamento del carico?

sì
 in parte
 no

- 16 Tutti le merci vengono impilate o immagazzinate in modo da poterle prelevare in condizioni di sicurezza?

sì
 no

- 17 I dipendenti usano i necessari **dispositivi di protezione individuale** e indumenti appropriati?

sì
 in parte
 no

Guanti di protezione, scarpe di sicurezza, gilet di segnalazione, indumenti adatti contro gli spifferi, per il passaggio da zone calde a fredde, un cambio per gli indumenti bagnati di sudore.



5 Veicolo bloccato con un cuneo



6 Tecnica corretta: sollevare il carico con la schiena dritta e senza movimenti bruschi.

- 1 Braccia distese
- 2 Ginocchia piegate
- 3 Sguardo dritto in avanti

Organizzazione e istruzione

- 18 Per i lavori di carico e scarico di veicoli si impiega **personale idoneo** e di buona costituzione fisica?

sì
 in parte
 no

Fare attenzione soprattutto agli anziani, ai giovani e alle donne incinte.

- 19 Il **peso dei carichi** che devono essere sollevati, trasportati, tirati o spinti a mano è inferiore ai valori di riferimento indicati qui accanto?

sì
 in parte
 no

- 20 I dipendenti vengono **istruiti regolarmente** sull'uso delle attrezzature, sulla tecnica di sollevamento e trasporto di carichi e sul modo di eseguire le operazioni di carico e scarico in condizioni di sicurezza?

sì
 in parte
 no

Ad es. con l'opuscolo «Sollevare e trasportare correttamente i carichi», www.suva.ch/44018.i.

- 21 I superiori controllano periodicamente che il comportamento sul lavoro dei dipendenti sia corretto? (Domande 12 – 17)

sì
 in parte
 no

- 22 L'azienda consulta i dipendenti al momento di acquistare nuove attrezzature e quando si pianifica la movimentazione dei carichi?

sì
 in parte
 no

- 23 Un esperto verifica a intervalli regolari il corretto funzionamento di tutte le attrezzature in dotazione?

sì
 in parte
 no

Valori di riferimento per i carichi

Il peso dei carichi ragionevolmente esigibile per gli uomini è 25 kg e per le donne 15 kg. Se si sollevano e trasportano regolarmente dei carichi, occorre eseguire un'individuazione dei pericoli: per gli uomini a partire da 12 kg e per le donne da 7 kg.

Possibili soluzioni con carichi molto pesanti:

- impiegare attrezzature appropriate;
- trasportare il carico in due o tre persone;
- frazionare il carico, ad es. acquistare contenitori più piccoli;
- eseguire un'individuazione dei pericoli per la movimentazione manuale dei carichi, vedi www.suva.ch/88190.i.

Per ulteriori informazioni consultare:

- Film «Prima ragiona e poi solleva!», www.suva.ch/ragiona-solleva
- Opuscolo informativo «Movimentazione manuale di carichi», www.suva.ch/6245.i
- Lista di controllo «Vie di circolazione pedonale», www.suva.ch/67001.i
- Lista di controllo «Movimentazione manuale di carichi», www.suva.ch/67089.i

È possibile che nella vostra azienda esistano altre fonti di pericolo su questo argomento. In tal caso, occorre adottare i necessari provvedimenti e annotarli sull'ultima pagina.

