

suva



Lavorare con la sega circolare da cantiere

Come ridurre i rischi

1 Requisiti tecnici di sicurezza	4
2 Cuffia di protezione	5
3 Cuneo fenditore	7
4 Guida longitudinale e guida intermedia	8
5 Spingitoi	9
6 Regole fondamentali	12

Gli infortuni con la sega circolare da cantiere sono spesso gravi. È possibile evitarli adottando tempestivamente le necessarie misure di prevenzione.

A questo proposito bisogna porsi soprattutto tre domande:

Si lavora solo con macchinari sicuri?

Sono presenti i necessari dispositivi di protezione?

Gli addetti alla macchina sono stati istruiti sul suo uso e sui dispositivi di protezione?

Questo opuscolo riporta i consigli più importanti in materia di sicurezza. Per maggiori dettagli rimandiamo alla lista di controllo «Seghe circolari di cantiere» all'indirizzo www.suva.ch/67003.i.

1 Requisiti tecnici di sicurezza

- ❶ Interruttore: situato al posto di comando dell'utilizzatore e protetto dal reinserimento accidentale
- ❷ Cuneo fenditore
- ❸ Cuffia di protezione
- ❹ Guida longitudinale e guida intermedia
- ❺ Fessura nella tavola della macchina: deve essere possibilmente stretta ed è raccomandabile l'uso di inserti intercambiabili per la fessura passalama
- ❻ Spingitoio longitudinale
- ❼ Spingitoio laterale
- ❽ Schermatura della lama circolare sotto il banco

Inoltre per le macchine con cinghia motrice:

- schermatura degli organi di trasmissione



Fig. 1

Macchina

Le **macchine acquistate prima del 1.1.1997** devono soddisfare i requisiti dell'Ordinanza del 28 aprile 1971 concernente la prevenzione degli infortuni nella lavorazione e nel trattamento meccanico del legno e di altri materiali organici solidi.

Le **macchine acquistate dopo il 1.1.1997** devono essere costruite conformemente ai requisiti dell'annesso 1 della Direttiva macchine europea (requisiti essenziali di sicurezza e salute). Il fabbricante/fornitore deve confermare alle aziende per iscritto con una dichiarazione di conformità il rispetto della Direttiva macchine. Sia per le nuove macchine sia per quelle di vecchia data deve essere disponibile un manuale d'uso nella lingua dell'utente.

Uso

Gli utenti devono conoscere i pericoli e le misure di protezione ed essere stati istruiti in conformità dall'azienda. Per quanto concerne l'uso e la manutenzione di macchine devono essere rispettate le disposizioni della direttiva CFSL «Attrezzature di lavoro» (www.suva.ch/6512.i).

2 Cuffia di protezione

La cuffia di protezione B90 della Suva creata per le seghe circolari da cantiere offre i seguenti vantaggi:

Si abbassa automaticamente in posizione di protezione

(Figg. 2 e 3)

Permette di vedere distintamente la lama circolare

(Figg. 4 e 5)



Fig. 2



Fig. 3

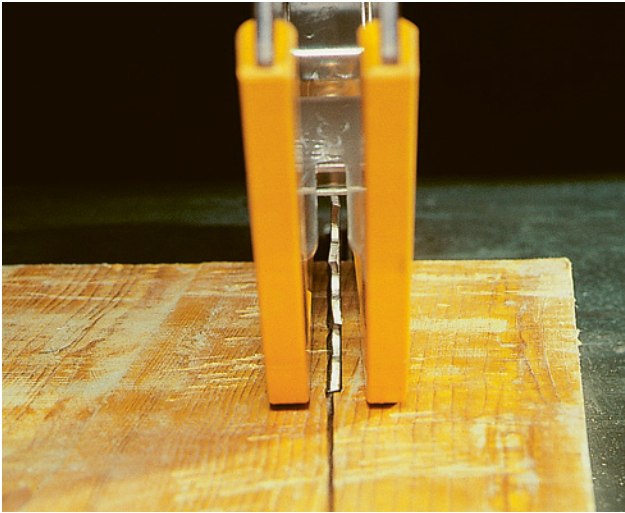

Fig. 4

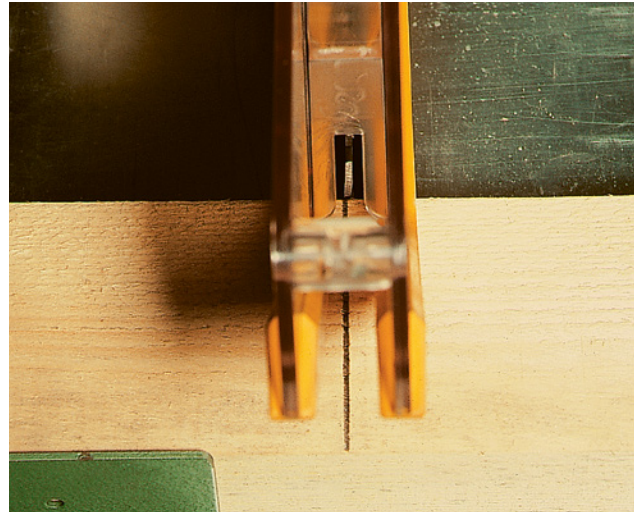

Fig. 5

Registrazione corretta della cuffia di protezione e del cuneo fenditore

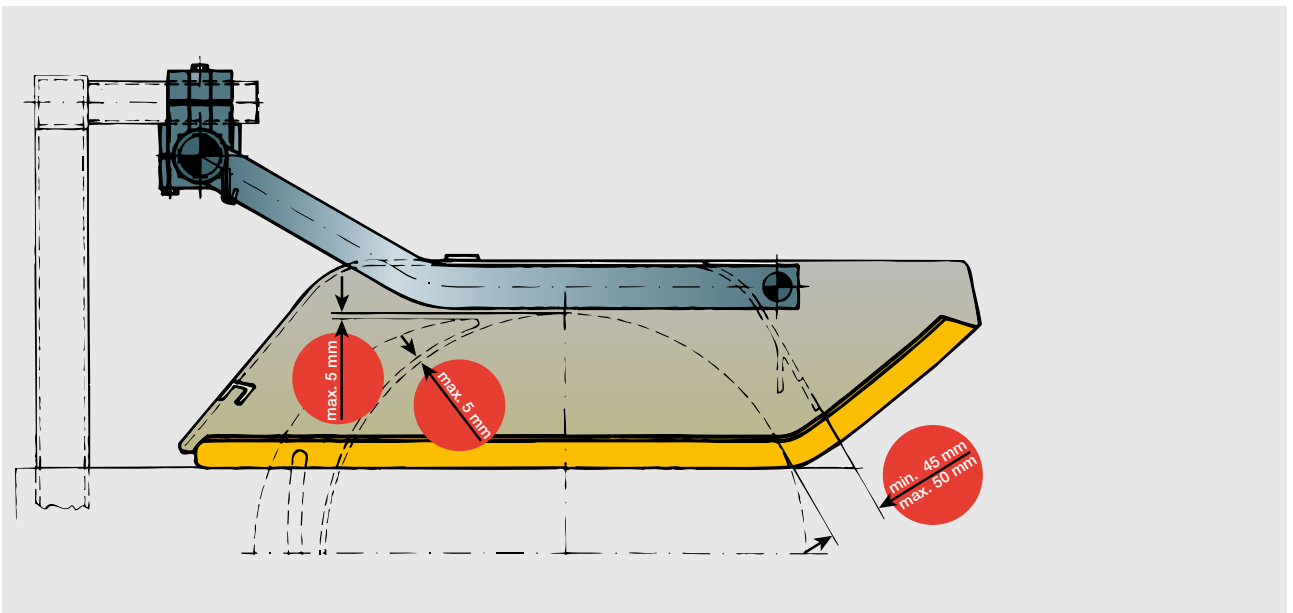

Fig. 6

3 Cuneo fenditore

Regolazione del cuneo fenditore

Le dimensioni del cuneo fenditore devono corrispondere al diametro della lama circolare. Occorre badare sia alla corretta registrazione (fig. 7) sia alla scelta dello spessore esatto (fig. 8) del cuneo fenditore.

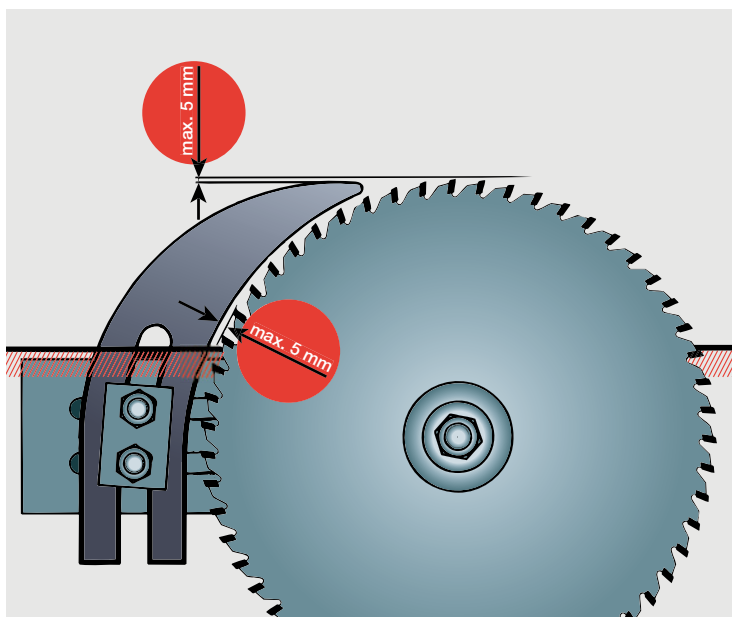

Fig. 7

Spessore del cuneo fenditore (e)

Principio: lo spessore del cuneo fenditore (e) deve essere inferiore alla larghezza di taglio (B), ma deve essere superiore allo spessore del corpo della lama circolare (b).

Regola generale:

$$e = (B + b) / 2$$

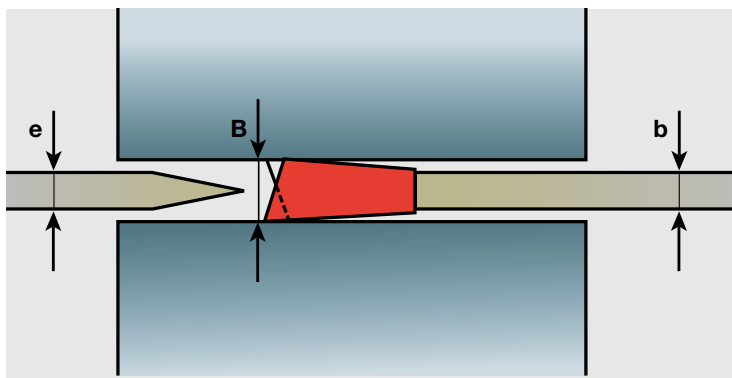

Fig. 8

4 Guida longitudinale e guida intermedia

La guida consente:

- alla cuffia di protezione di abbassarsi anche quando si lavorano pezzi stretti;
- alla fessura di taglio di allargarsi.

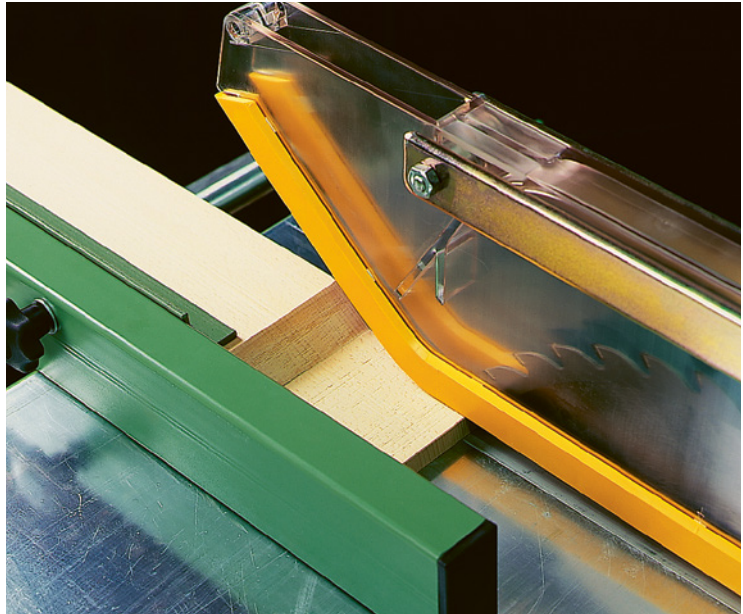

Fig. 9

La registrazione della guida come da figura corrisponde all'uso pratico della sega sui cantieri.

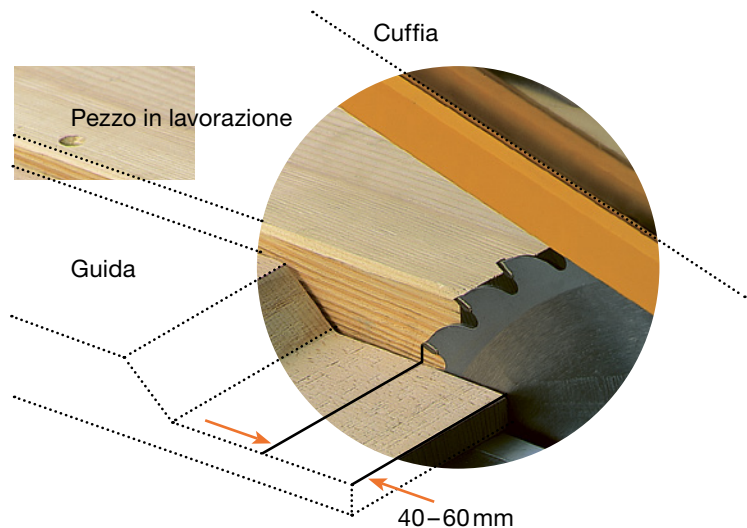

Fig. 10 dettaglio

5 Spingitoi

Spingitoio longitudinale e laterale

Per impedire alle mani di avvicinarsi alla dentatura della lama circolare, è bene utilizzare appositi spingitoi dotati di impugnature Suva, in modo da rendere il lavoro facile e sicuro. Gli spingitoi dovrebbero essere preferibilmente di legno dolce al quale è possibile fissare a mano l'impugnatura con tutta facilità.

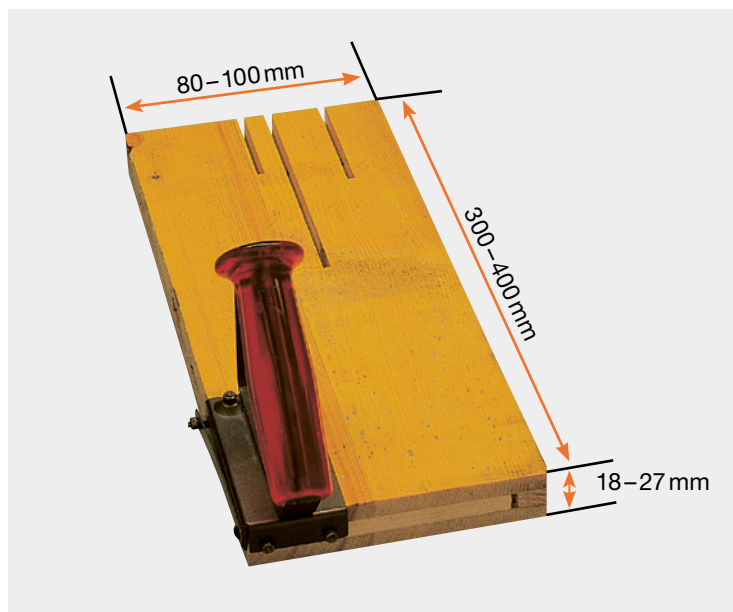

Fig. 11: dimensione dello spingitoio longitudinale

Custodia

L'utilizzatore deve avere sempre a portata di mano gli spingitoi di tipo longitudinale e laterale. Per agganciare gli spingitoi è molto utile il doppio gancio della Suva.

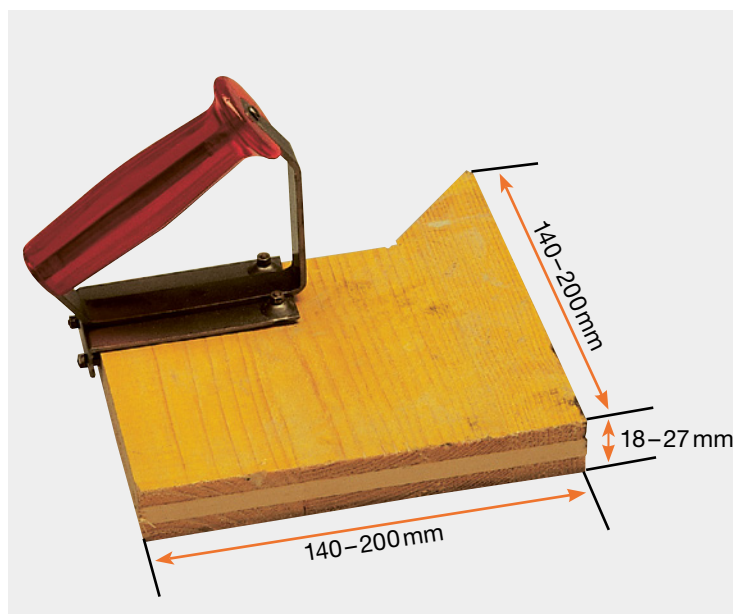

Fig. 12: dimensione dello spingitoio laterale

Lo spingitoio longitudinale ❶ permette di far avanzare i pezzi stretti.

Per mezzo dello spingitoio laterale ❷ è possibile guidare pezzi stretti lungo la battuta.



Fig. 13

Con la punta dello spingitoio laterale è possibile rimuovere i ritagli stretti che si trovano vicino alla lama circolare.



Fig. 14

Spingitoio speciale per il taglio di cunei

Importante: lo spingitoio e il cuneo devono avere lo stesso spessore.



Fig. 15

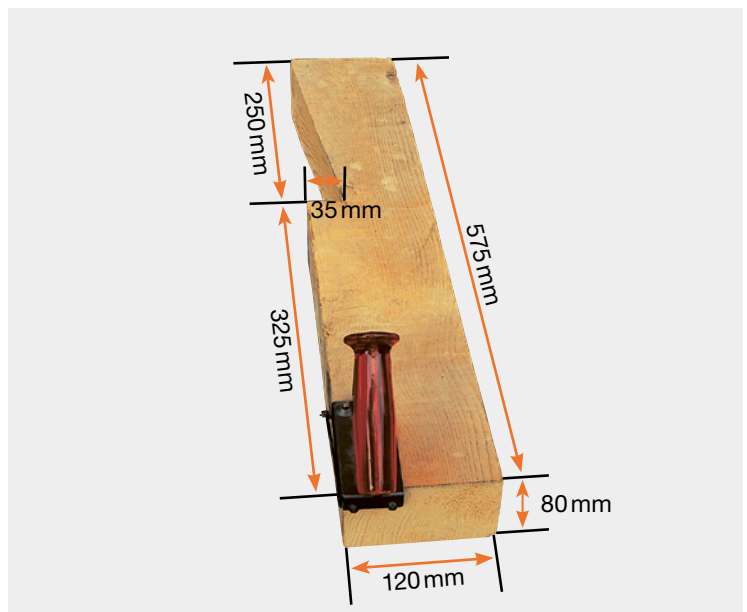

Fig. 16: dimensione dello spingitoio speciale per il taglio di cunei

6 Regole fondamentali

- La sega circolare da cantiere va posizionata in modo da essere protetta dagli agenti atmosferici. Se questo non è possibile, la macchina va coperta o riposta al coperto a lavoro ultimato.
- L'addetto alla sega circolare da cantiere deve essere istruito sull'uso corretto della macchina, dei dispositivi di protezione e degli accessori.
- I dispositivi di protezione devono essere regolati correttamente. Vanno usati per effettuare qualsiasi lavoro di taglio, anche se di breve durata. Piccoli errori e inesattezze nella registrazione dei dispositivi di protezione possono provocare un infortunio.
- È consentito usare solo lame circolari ben affilate.
- Accertarsi che il piano di lavoro della macchina e il posto di lavoro siano sempre liberi da segatura, ritagli e cascami.
- La macchina e i dispositivi di protezione devono essere sottoposti a regolare manutenzione.

Il modello Suva I quattro pilastri



La Suva è più che un'assicurazione perché coniuga prevenzione, assicurazione e riabilitazione.



Gli utili della Suva ritornano agli assicurati sotto forma di riduzioni di premio.



La Suva è gestita dalle parti sociali: i rappresentanti dei datori di lavoro, dei lavoratori e della Confederazione siedono nel Consiglio della Suva. Questa composizione paritetica permette di trovare soluzioni condivise ed efficaci.



La Suva si autofinanzia e non gode di sussidi.

Suva

Casella postale, 6002 Lucerna

Informazioni

Settore industria e artigianato
Tel. 058 411 12 12
servizio.clienti@suva.ch

Ordinazioni

www.suva.ch/44014.i

Titolo

Lavorare con la sega circolare da cantiere –
Come ridurre i rischi

Stampato in Svizzera

Riproduzione autorizzata, salvo a fini
commerciali, con citazione della fonte.

Edizione: marzo 1990

Edizione rivista e aggiornata: maggio 2021

Codice

44014.i

